

エバーマット安全点検表

点検箇所	点検内容	点検方法	使用前 点検	定期点検時期 年月日	点検結果				処理	管理者 検印
					正常	調整	補修	交換		
着地面	しわ、変形などがないかを確認 ※着地面の外被のたるみ・凸凹等があると、つまづき等けがの原因になります	目視 及び 触感	毎使用時	3ヶ月ごと					
へり	変形、破損、糸のほつれ、めくれなどが ないかを確認 ※へりが破損していると隙間が出来て つまづき等けがの原因になります。	目視 及び 触感	毎使用時	3ヶ月ごと					
外被	破損、き裂、磨耗、汚れなどが ないかを確認 ※外被が破れたり、中身が露出して いるとつまづき等けがの原因になり ます。	目視 及び 触感	毎使用時	3ヶ月ごと					
持ち手	破損、糸のほつれ、変形などが ないかを確認 ※持ち手がほつれたりしていると、 移動時に外れ思わぬ事故や運動時の つまづき等けがの原因になります。	目視 及び 触感	毎使用時	3ヶ月ごと					
内部構造材	芯のずれ、破損、へたりなどが ないかを確認 ※内部構造材の劣化等で、着地面の 凸凹やクッション性の低下により事故 の原因になります。	目視 及び 触感	毎使用時	6ヶ月ごと					

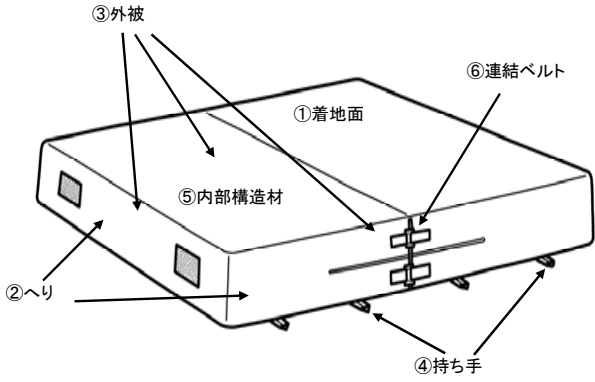

☆特記事項: 上記点検事項にしたがって点検を行い、異常が確認されたときは危険ですので使用を中止し、購入先へ連絡の上修理・交換の適切な処置を行ってください。

備 考			
購 入 日	購 入 先	発 売 元	メモ
年 月 日	名 称:	発売元: 株式会社 エバニュー アスレチック&フィールドDiv. <small>お客様相談室 東京 TEL: 03-3649-6236 FAX: 03-3649-4955 メールでの問い合わせの場合は、お客様相談室宛にお願いします。 E-mail: a-f@evernew.co.jp</small>	
備 品 番 号	住 所:		
No.	電 話:		

この安全点検表は、購入先・購入日等の必要事項を記入の上、コピーを取ってご利用ください。