

平均台安全点検表

点検箇所	点検内容	点検方法	使用前点検	定期点検時期 年月日	点検結果				処理	管理者 検印
					正常	調整	補修	交換		
ビーム	表面にひび割れ、ささくれ等がないかを確認する。 ※ビームの表面に異常があると、つまずきやけがの原因になります。	目視及び触感	毎使用時	3ヶ月ごと		
支柱・台座 (T字脚)	支柱や台座に亀裂や破損、溶接部にひび等が無い、接合部のボルトナットが緩んでいないかを確認する。 ※衝撃や劣化等で支柱部の破損を生じ、ガタツキが発生しけがや事故の原因になります。	目視及び触感	毎使用時	3ヶ月ごと		
締め金具	締め金具がしっかりと締めこまれ支柱がしっかりと止まっているか確認する。 ※締め込みの甘さでがたつきが生じ、けがや事故の原因になります。	目視及び触感	毎使用時	3ヶ月ごと		
ピン	ピンが確実にささっているかを確認する。 ※確実にささっていないとピンが外れ、けがや事故につながります。	目視及び触感	毎使用時	3ヶ月ごと		
すべり止め具	亀裂、破損、変形等がないかを確認する。 ※劣化等によるクッション性の低下やすべりにより、けがや事故の原因になります。	目視及び触感	毎使用時	2ヶ月ごと		
<p>☆特記事項：上記点検事項(点検箇所がない場合には点検しません。)にしたがって点検してください。異常が確認された場合は危険ですので直ちに使用を中止し、購入先へ連絡の上修理・交換等の適切な処置を行ってください。製品によっては締め金具・ピン・すべり止め具がないものがあります。</p>										
備考										
購入日	購入先			販売元			メモ			
年 月 日	名称 住所 電話			発売元：株式会社 エバニュー 《お問い合わせ先》 東京 TEL. 03-3649-6236 FAX. 03-5683-5946 大阪 TEL. 06-6762-2431 FAX. 06-6762-2425 e-mail: a-f@evernew.co.jp						
備品番号										
No.										

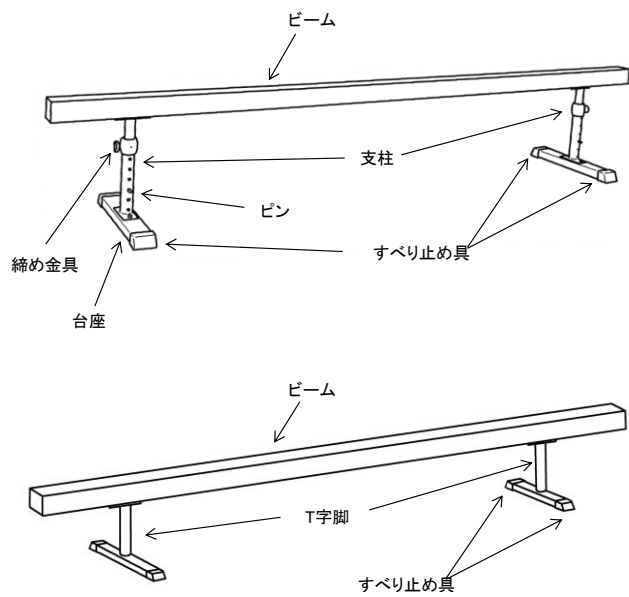

この安全点検表は、購入日・購入先等の必要事項を記入の上、コピーを取ってご利用ください。

株式会社 **エバニュー**